

# evo|vere

— La nuova Sentry-Evo —  
— *The new Sentry-Evo* —

THE ITALIAN STYLE DOOR



YOUR HOME, YOUR LIFE

# Indice

## Contents

---

Welcome

**Il futuro ha sempre una storia**

*The future always carries a history*

**La nuova Sentry-Evo**

*The new Sentry-Evo*

**Design accessibile**

*Accessible design*

**Comfort abitativo**

*Living comfort*

**Sicurezza affidabile**

*Reliable security*

**Il mondo Dierre**

*The Dierre world*

**Schede tecniche**

*Technical sheets*

Indice

me

gni abbiamo l'ambizione di creare progetti  
o la vita delle persone, rendendola più  
ù sicura. La qualità di ogni nostra porta è  
oporci al mercato come gruppo industriale  
da di famiglia attenta alle esigenze dei  
mbiano: l'innovazione tecnologica, la  
lligente dei materiali, l'attenzione al  
rgetico, l'equilibrio delle forme e del  
oglio di avere al nostro fianco una rete  
sti in tutto il territorio italiano, e in tutto  
tner che vi sapranno consigliare e che  
voi per assistervi anche dopo la vendita.  
ere al vostro fianco per tutti i vostri progetti  
no ogni dettaglio con passione artigianale  
a capacità dell'industria. Scoprite le nostre  
ri accessori, e i nostri numerosi modelli per  
ta unica, quasi tailor made, disegnata su  
vostre esigenze.  
asa Dierre.

*Creating projects that improve people's lives, making them  
easier and safer has been our ambition for the last 45  
years. The quality of each single door of ours is the choice  
to propose to the market as an industrial group and as a  
family business attentive to the needs of changing times:  
technological innovation, clever selection of materials,  
attention to energy saving, balance of shapes and design.  
We are proud to have a network of professionals at our  
side throughout Italy and around the world. Partners who  
can advise you and who will be with you to assist also in  
the after sale. We can be at your side for all your projects  
because we take care of every detail with a passion for  
craftsmanship but with all the skill of an industry. Discover  
our finishes, our accessories, and our many models to  
be able to obtain your unique door, almost tailor made,  
designed following your needs.  
Welcome to Dierre.*

*V. De Robertis*

Welcome





## Il futuro ha sempre una storia

### *The future always carries a history*

Tutto evolve. Evolve il sentimento durante la relazione di una vita. Evolve lo stile architettonico nelle città. Evolvono il modo di consumare le risorse di un pianeta, quello di lavorare e di comunicare. Perché ciò che ieri non era un bisogno, domani sarà una necessità.

Ma cosa significa evolvere? Evolvere è il contrario di permanere, ma anche il contrario di rivoluzionare. **Perché evolvere è, sì, cambiare, ma rimanendo fedeli a se stessi.**

Nel concetto di evoluzione convivono quindi, passato e futuro, tradizione e innovazione. Ed è proprio dalla storia di una delle nostre porte, che siamo partiti per costruire un nuovo domani.

Così è nata la porta **Sentry-Evo**, la miglior versione della nostra porta SENTRY. Fedele alla sua storia e alla sua unicità, ma esaltata nei suoi talenti. In Sentry-Evo ogni cosa è evoluta: la funzionalità ancora più efficace, la sicurezza ancora più protettiva, la bellezza ancora più spettacolare. **Perché l'evoluzione è sempre in meglio.**

*Everything evolves. Sentiment evolves during the relationship of a lifetime. The architectural style in cities evolves. The way we consume resources on a planet, the way we work and communicate evolve. Because what was not a need in the past will be a necessity.*

*But what does evolve stand for? Evolve is the opposite of permanence, but also the opposite of revolution. Because evolving is changing, but while remaining faithful to oneself. In the concept of evolution, past and future, tradition and innovation coexist. It is precisely from the history of one of our doors that we started to build a new future.*

*This is how the Sentry-Evo door was born, the best version of our SENTRY door. Faithful to its history and uniqueness although enhanced in its talents. In Sentry-Evo everything has evolved: functionality being even more effective, security being even more protective, beauty even more spectacular. Because evolution is always better.*

Il futuro ha sempre una storia

## Sentry-Evo

le di Dierre permette alla serie accessori eccezionalmente tua sicurezza e serenità.

riche che sogni nella tua casa, serenità in linea con lo stile del

o simil ral 9010 ; Grigio simil Mogano.

moro, Bianco; Grigio Dierre Argento.

ta di moro, Bianco, Grigio Argento.

sign bronzo e argento.

rdere calore, garanzia di rispetto per l'ambiente, e ti malintenzionati.

1,3 W/m<sup>2</sup>K

0 dB

me: Classe 3

se 3

5

Classe 3

### Stile

le accessori eccezionalmente tua sicurezza e serenità.

### blocco

### OPEN VIEW

con chiave JACK KEY

### System

## The new Sentry-Evo

Here is the new Sentry-Evo, evolved to give you the very best.

### Accessible design

As standard, the aesthetic qualities you dream of in your home, elegance, class and modernity in line with the style of your interior design.

**Panel colour:** White similar to ral 9010; Grey similar to ral 7040; Tanganyika; Mahogany.

**Frame colour:** Dark brown, White; Dierre Grey (Micaceous-like); Silver Grey.

**Trim colour:** Dark brown, White; Dierre Grey (Micaceous-like); Silver.

**Handle:** Dierre Design bronze or silver.

### Living comfort

Designed not to disperse heat, a guarantee of energy saving and respect for the environment and protects you from noise and intruders.

**U value:** 1,3 W/m<sup>2</sup>K

**Acoustic insulation:** 40 dB

**Burglar resistance:** Classe 3

**Air permeability:** Classe 3

**Wind resistance:** C5

**Corrosion resistance:** Classe 3

### Reliable security

Dierre's industrial technology allows the Sentry-Evo to offer exceptionally effective accessories as standard, designed for your security and peace of mind.

**Double monobloc sheet metal**

**MICRON hinge**

**OPEN VIEW opening limiting device**

**Magnetic seals**

**NEW POWER cylinder with JACK KEY**

**6 SHILD grips**

**HOOK deviator**

**Lock Blocking System**

**Drill-proof plate**

**Fast Grip cornices**

**Site key**



# ova Sentry-Evo

Nell' immagine: Sentry-Evo Doble con rivestimento

Pictured: Sentry-Evo Doble with flush wh



## Design accessibile *Accessible design*

Per la nuova Sentry-Evo abbiamo creato diverse combinazioni di colori e forme, con volumi eleganti e armonici, per rendere la porta accessibile a tutti.

I pannelli in melaminico bianco e il melaminico grigio simil Ral 7040, insieme al classico Tanganyika e al classico Dierre Design, possono essere abbinati con la classica Tanganyika e il classico Dierre Design. Disponibile nelle classiche varianti di Dierre Design.

*For the new Sentry-Evo we have created different combinations of colours and shapes, with elegant and harmonious volumes, to make the door accessible to everyone.*

*The panels in white melamine and grey melamine similar to Ral 7040, together with the classic Tanganyika and the classic Dierre Design, can be matched with the classic Tanganyika and the classic Dierre Design. Available in the classic variants of Dierre Design.*

# Des

in rivestimento melaminico liscio grigio simil ral 7040.

in melamine panelling similar to ral 7040.

**Pannello liscio da 7mm**

*7mm flush panel*

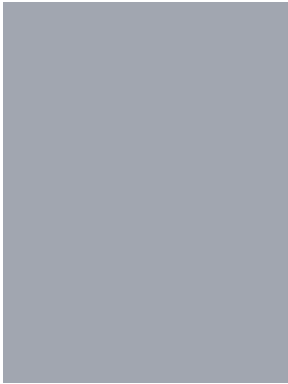

**Simil Ral 7040 487 S**  
*Simil Ral 7040 487 S*



**Tanganika grezzo G01 S**  
*Unfinished Tanganyika G01 S*



**Mogano grezzo G04 S**  
*Unfinished Mahogany G04 S*

**Pannello liscio Magic Wood da 7mm**

*Magic Wood 7mm flush panel*



**Tanganika Tinto Standard 490 S**  
*Standard stained Tanganyika 490 S*



**Tanganika Medio Scuro<sup>(ex tinto)</sup> 491 S**  
*Medium Dark Tanganyika (ex-dyed) 491 S*



**Tanganika Medio Invecchiato 492 S**  
*Medium Aged Tanganyika 492 S*



**Tanganika Medio 493 S**  
*Medium Tanganyika 493 S*



**Tanganika Medio 494 S**  
*Medium Tanganyika 494 S*



**Tanganika Naturale 495 S**  
*Natural Tanganyika 495 S*



**Tanganika Biondo 496 S**  
*Blond Tanganyika 496 S*



**Mogano Tinto Standard 497 S**  
*Standard stained Mahogany 497 S*



**Mogano Naturale 498 S**  
*Natural mahogany 498 S*



**Mogano Medio 499 S**  
*Medium mahogany 499 S*



## White & Gr

La casa è il luogo che me  
vestito, racconta la nostr  
vivere. Per questo i pann  
abbinabili con i pannelli  
un effetto di grande stile.

**Sentry-Evo è disponibile  
possibile come extra rag**

*The place that best reflect  
clothes, it tells about our p  
is why the standard Sentry  
the interior door panels to  
homogeneous style.*

*Sentry-Evo is available in  
reachable extra size of 2*

Nell'immagine: porta blindata  
laccato RAL con maniglia D

*Pictured: Sentry-Evo 1 security  
with Dallas handles. Danieli Y*

cato



Bianco 218B S  
White 218B S



Argento (simil Ral 9006) 218A S  
Silver (similar to Ral 9006) 218A S



Grigio Dierre (simil Micaceo) GX6 S  
Dierre Grey (Micaceous-like) GX6 S

## Telaio Frame

Telaio in acciaio zincato  
Galvanised steel frame

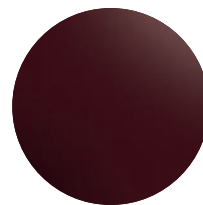

Testa di Moro base  
Dark brown base

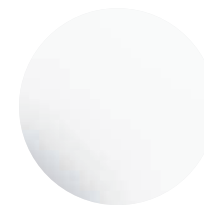

Bianco 382 S  
White 382 S

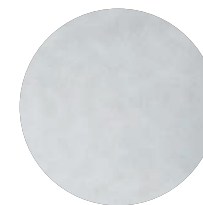

Grigio Argento 382G S  
Grey Silver 382G S

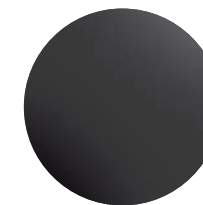

Grigio Dierre (simil Micaceo)  
Dierre Grey (Micaceous-like)

## EXTRA

Modello Dallas  
Dallas model



Argento pomolo fisso e maniglia  
Silver fixed knob and handle

Argento maniglia e maniglia  
Silver handle and handle

Argento pomolo girevole e maniglia  
Silver swivel knob and handle



Croma satinato  
Satin chrome



Croma lucido  
Polished chrome



Argento  
Silver



Antracite  
Anthracite gray satin

## EXTRA

Telaio bicolore  
Two-colour frame



È possibile realizzare un telaio bicolore, con abbinamenti di tutti i colori (nelle immagini).  
It is possible to create a two-colour frame matching any colour (sample images).



La nuova Sentry-Evo è stata studiata con equilibrio per offrirvi di serie eleganza e sicurezza. Sono inoltre infinite le possibilità di personalizzazione, chiedete e consultate i nostri cataloghi rivestimenti.

*The new Sentry-Evo has been designed with balance to offer you elegance and security as standard. The possibilities for customisation are endless, so ask us and consult our panelling catalogues.*

nitativo  
ort

evoluto perché ha un occhio  
mio energetico e la tua  
noi alti standard di tenuta  
sostenibilità dentro e fuori casa  
e.

evolved because it cares for  
peace of mind. Thanks to its  
and acoustic insulation it offers  
outside your home. Peace of



nfort

## Trasmittanza termica

*U value*

**1,3 W/m<sup>2</sup>K**

Trasmittanza termica, l'anta rivestita e coibentata di alluminio permette di raggiungere ottimi valori globali, senza variare il design e senza aggiungere particolari in legno. Il valore globale permette di limitare la dispersione maggiormente rispetto al legno standard e può rappresentare anche un risparmio fiscale. Per accedere ai Bonus Fiscali in quasi tutte le zone, è possibile arrivare fino a 0,9 W/m<sup>2</sup>K con l'aggiunta di alcune varianti.

\*Esclusa zona F.

**1,3 W/m<sup>2</sup>K**

Thermal transmittance, the Sentry-Evo panelled and insulated door allows overall values to be achieved, without varying the design or adding wooden details. The value achieved, compared to wood, allows dispersion to be limited to a greater extent than a standard door, and can represent a saving, allowing access to tax bonuses. And for those who need higher performance, it is possible to reach 0.9 W/m<sup>2</sup>K with the addition of some variants.

\*zone F excluded.



## Resistenza all'effrazione

*Burglary resistance*

**CLASSE 3**

I nostri dettagli di sicurezza come rostri, deviatori e serratura ci permettono di inserire la Sentry-Evo in classe 3. Con alcuni accorgimenti extra è possibile arrivare fino in classe 4 adattando questa porta alle vostre esigenze.

Ma c'è di più: come tutte le nostre porte Sentry-Evo non è solo classificata ma certificata da un ente terzo.

**CLASS 3**

*Our security details such as grips, deviators and lock allow us to place the Sentry-Evo in class 3.*

*With a few extra touches, you can go up to class 4 by adapting this door to your needs. What's more, like all our Sentry-Evo doors, it is not only classified but also certified by a third party.*



## Isolamento Acustico

*Sound Insulation*

**40 dB**

Fai tacere i rumori provenienti dalla strada o dal pianerottolo. L'isolamento di base a 40 dB è garantito dalle guarnizioni che utilizziamo, dal tipo di coibentazione che abbiamo scelto per questa porta, e dalla presenza delle nostre cerniere Micron regolabili. Anche anni dopo la posa la calibrazione dell'anta permette di registrarla per farla aderire perfettamente al telaio. In questo modo sarai protetto da rumori che possono provenire dall'esterno, in ogni momento del giorno e della notte. A richiesta, come extra, è possibile portare il livello di isolamento a 42 dB.

**40 dB**

*Silence noise from the street or the landing. Basic 40 dB insulation is guaranteed by the seals we use, by the type of insulation we have chosen for this door, and the presence of our adjustable Micron hinges. Even years after installation, the calibration of the door allows it to be adjusted so that it perfectly adheres to the frame. In this way, you will be protected from any noise that may come from outside, at any time of the day or night. As extra, on request, the insulation can be taken up to 42 dB.*



## Resistenza ai fattori ambientali

*Resistance to environmental factors*

Permeabilità aria = **CLASSE 3**

Resistenza vento = **C5**

Resistenza anticorrosione = **CLASSE 3**

*Air permeability:* **CLASS 3**

*Wind resistance:* **C5**

*Corrosion resistance:* **CLASS 3**

erno

uguali, e  
i mette a  
ri extra che  
massimo

and Dierre  
provide you  
that can help  
it door.



te esposta agli eventi atmosferici è  
ento fra quelli intelaiati, pantografati  
atalogo rivestimenti o sul nostro sito.  
ssamente pensati per questa circostanza  
stro sito o rivolgeti ai nostri Dierre Partner.

weathering agents, it is advisable to fit  
and Santorini that you can find in our  
e. We also have other products we can  
r this need – visit our website or contact our

Nel caso in cui la vostra porta debba essere installata in una zona esposta completamente agli eventi atmosferici quali sole, salinità, pioggia e gelo è consigliabile installare dei pannelli disponibili come extra. Scopri sul sito Dierre i vari rivestimenti in alluminio multistrato, alluminio con base MDF, alluminio su base poliuretano, stratificati in gres porcellanato (New Ceramic Line) e rivestiti della pellicola Idroskin che respinge i raggi ultravioletti.

If your door is to be installed in an area fully exposed to the weathering agents such as sun, salt, rain and frost it is advisable to install panels available as extras. Discover on the Dierre website the various types of panelling in multilayer aluminium, aluminium with MDF base, aluminium on polyurethane base, stratified porcelain stoneware (New Ceramic Line) and coated with the Idroskin film that repels ultraviolet rays.

## EXTRA

### Soglie Sills

- **Quarto lato in alluminio** 503A E  
Per migliorare la classe di permeabilità all'aria, tenuta all'acqua e resistenza al carico di vento.
- **Quarto lato in alluminio termico** 503T E
- **Kit tenuta aria/acqua light** 503P E  
Un kit composto da quattro elementi che permettono di migliorare la classe di permeabilità all'aria, tenuta all'acqua e resistenza al carico di vento e abbattimento acustico fino ai 42 dB.
- **Nuova soglia in alluminio dotata di guarnizione** 589 E
- **Lowered Sill** BG3 E  
Soglia fissa a pavimento in alluminio con altezza ridotta 16 mm.

- *Fourth side in aluminium* 503A E  
*To improve the air permeability class, water resistance.*
- *Fourth side in thermal aluminium* 503T E
- *Air/watertightness kit light* 503P E  
*A kit consisting of four items that improve the water tightness and wind load resistance up to 42 dB.*
- *New aluminium sill with seal* 589 E
- *Lowered Sill* BG3 E  
*Fixed aluminium floor sill with reduced height*

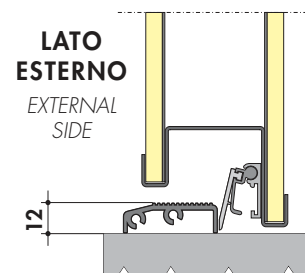

503A E

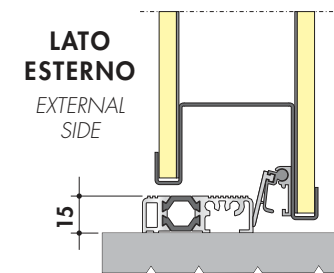

503T E

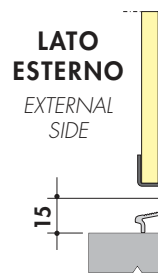

## EXTRA

### Gocciolatoio Drip board

In alcuni casi la porta potrebbe essere esposta direttamente agli agenti atmosferici, senza nemmeno una tettoia o spiovente di almeno un metro che la possa proteggere. In questi casi consigliamo l'installazione di un gocciolatoio, una soluzione semplice e di design che completa la porta e evita possibili danneggiamenti o rigonfiamenti in prossimità della soglia inferiore.

In some cases the door may be directly exposed to the weathering canopy or slope of at least one metre to protect it. In these cases we recommend the installation of a drip board, a simple design solution that complements the door and avoids possible damage or bulges near the lower threshold.

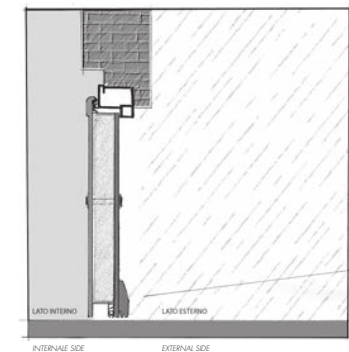



## Sicurezza affidabile Reliable security

Vogliamo mostrarvi l'essenza della protezione made in Dierrre: ogni elemento, ogni dettaglio è studiato e progettato per darvi quello che volevamo proporre per la vostra sicurezza. Ogni nostra componente è prodotta in base a quel che vogliamo ottenere, in base a quello che ci serve, per adattare in base a quello che ci serve, un vantaggio che ci permette flessibilità nella cura di ogni particolare. Ogni caratteristica di sicurezza è studiata e evoluta. Perché la differenza si trova nei più nascosti.

*The essence of technology and protection is shown to you. Every aspect, every detail is exactly what we wanted to offer. We produce almost every one of our components, they derive from our own research and development, studying the accessories accordingly to achieve, not having to adapt to a specific advantage that allows us flexibility in the care of every detail. The complete feature offers a truly evolved door. The hidden details make the difference.*

può variare a livello strutturale o di coibentazione.  
can vary in terms of structure or insulation.

Sicurezza

## zione: la certificazione

n: certification

iamo della classificazione per determinare la qualità della

antiamo le nostre porte con una certificazione continuativa  
e terzo, IFT. Periodicamente sottoponiamo i nostri prodotti  
odotto che di processo seguendo un iter molto severo e

mentazione tecnica che identifica la serie di prodotti che  
segue l'analisi:  
ive del fabbricante, e verifica che tutto sia conforme a  
di prova;  
e riasamina la pratica e delibera l'emissione del certificato  
ivo nel tempo

conoscibili dal logo dell'ente certificatore.

iamo ci permette di poter offrire ai nostri clienti una  
a certificata, della quale siamo orgogliosi e che

with the classification to determine the quality of our doors. For  
een guaranteeing our doors with a continuous certification  
y body, IFT. We periodically subject our products to a  
oduct and the process, following a very strict and controllable

ation identifying the series of products to be certified and

duction units and checks that everything complies with what

ee which reviews the file and decides to issue the certificate;  
ing over time;

able by the logo of the certifying body.

ws us to offer our customers a quality that is not only  
e are proud of and which we can show off on each single

THE ITALIAN STYLE DOOR



YOUR HOME, YOUR LIFE



CLASSE 3, EN 1627  
Reg. n. 70-50537

Porta antieffrazione di Qualità  
Quality Security Door

MADE IN ITALY



CCA  
body

ll'innovazione delle porte blindate, è di vedere la porta blindata come una abbiamo pensato a una rivoluzionaria oblocco, i cui elementi costituenti chiamiamo "sandwich prestazionale" il cuore

*If we have made a contribution to the innovation of security doors, it is surely the industrial concept of seeing a security door as a synergy of elements. This is how we came up with a revolutionary body that becomes a single monobloc, whose elements determine what we call the "performance sandwich", the heart of the best Dierre doors.*

lamiera, come dice il nome, hanno forma rettangolari. Questi ultimi sono in legno, impiallacciato, con un ulteriore strato protettivo.

eeft doors, as the name implies, have a ar omegas. These are then covered by the and other materials, without an additional

lamiera che garantisce maggiore sicurezza sono triangolari e rinforzati. e la scocca e viene ricoperto dal

which provides greater security and and reinforced. The second sheet closes adding panel.

stintiva: la scocca della Sentry-Evo è diventa un monoblocco. I rinforzi omega ideati dalla tecnologia di Dierre, ed elementi stratificata che crea il nostro

as come in: the Sentry-Evo's body is also loc. The omega reinforcements are ised by Dierre's technology, and this is ts that creates our **performance sandwich**

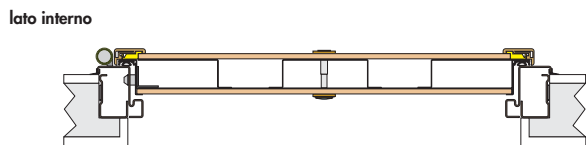

lato esterno

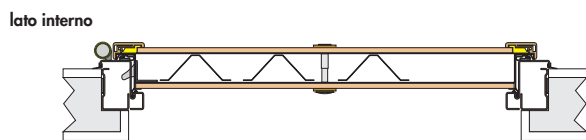

lato esterno

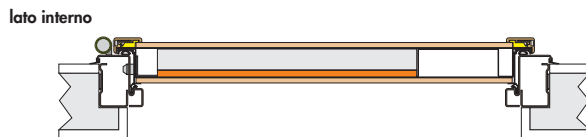

lato esterno

Grazie a questa innovazione rivoluzionaria la porta acquisisce maggiore versatilità, leggerezza ed equilibrio. Le lamiere in acciaio zincato offrono maggiore durabilità perché ossidano ma non arrugginiscono. È più semplice dare migliori soluzioni integrate per la termica, l'acustica e dare sfogo alla creatività del design. È la stessa tecnologia che usiamo nelle porte tagliafuoco, per poter resistere alle fiamme per 30, 60 o 90 minuti.

*Thanks to this revolutionary innovation, the door acquires greater versatility, lightness and balance. The sheets can be galvanised to ensure greater durability as they oxidise but do not rust. It is easier to provide better integrated solutions for thermal and acoustic performance and offers more scope for creativity in design. It is the same technology we use in fire doors, so they can withstand flames for 30, 60 or 90 minutes.*

Nell'immagine: una sezione di una porta modello Sleek che mostra la scocca a Sandwich progettata da Dierre

*Pictured: a section of a Sleek model door showing the Sandwich body designed by Dierre*

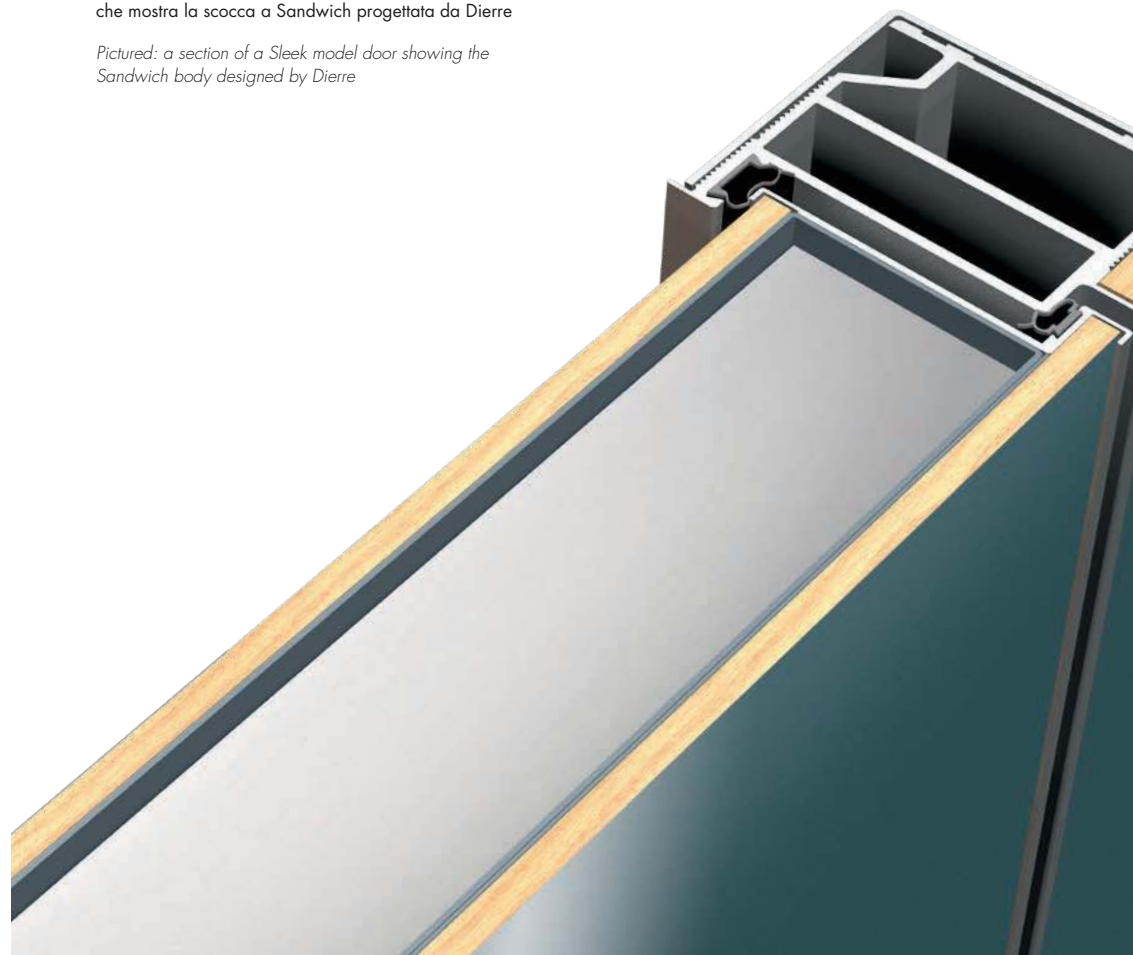

## Il Micron

ing

ultimi, ingegnosi accessori di  
 fatta esattamente come ritenevamo  
 sia, su di un supporto puntato  
 Micron è registrabile su tre assi,  
 trarre nuovamente la porta per il  
 distanza di tempo. Ed è semplice  
 a brugola.

atest smart accessories we have  
 we thought it should be. It is drawn  
 the body. Our Micron hinge is  
 g that the door can be re-adjusted  
 some time. And it's easy to use, with

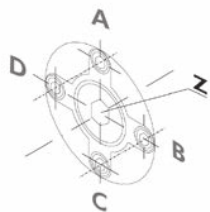

La registrazione avviene  
 intervenendo sui grani  
 A-B-C-D posizionati in  
 corrispondenza delle  
 cerniere.

Adjustment is made by  
 acting on dowels A-B-C-D  
 positioned on the hinges.

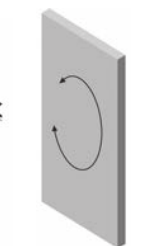

Regolazione  
 dell'inclinazione dell'anta  
 agendo sui grani A e C.

Adjustment of the leaf  
 slant by turning dowels A  
 and C.

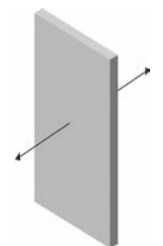

Regolazione dell'anta  
 in senso trasversale con i  
 grani B e D.

Adjustment of the leaf in a  
 transversal direction using  
 dowels B and D.

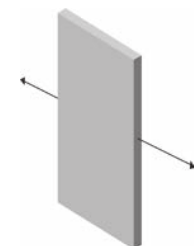

Movimento di traslazione laterale  
 dell'anta tramite la sua vite centrale  
 Z. Trovata la giusta posizione  
 serrare i grani a fondo con il  
 seguente ordine: A C B D.

Sideways movement of the leaf using  
 its central screw Z. Once the correct  
 position has been found, tighten the  
 dowels in the following order: A C  
 B D.

Fornito kit di chiavi a brugola 3, 5, 6

Allen key kit 3, 5, 6 supplied

## Limitatore d'apertura Open View

Open View opening limiting device

Dimenticate la vecchia "catenella". Per la nuova Sentry-Evo abbiamo pensato ad una soluzione diversa rispetto a quello che siete abituati a vedere sul mercato. Il nostro limitatore di apertura Open View è nascosto, si aziona con un pomello posto ad un'altezza pratica (circa 1400 mm da terra) e permette un'apertura minima e garantita con piena visibilità, per quelle occasioni in cui non desideriamo aprire del tutto la nostra porta.

Forget the old "chain". For the new Sentry-Evo we have come up with a different solution to what you are used to seeing on the market. Our Open View opening limiting device is concealed, it is operated by a knob placed at a practical height (approx. 1400 mm from the ground) and allows a minimum guaranteed opening with full visibility, so as to be safe when we do not wish to fully open our door.



## Guarnizioni Magnetiche

Magnetic seals

Nella Sentry-Evo le guarnizioni di serie sono magnetiche, posizionate sul perimetro dell'anta, simili per concezione a quelle dei frigoriferi. Quando la porta è chiusa, invece di lavorare in compressione, in estensione come un soffietto ed in questo modo permette di non lasciare il sistema porta in tensione, rendendo quindi più agevole l'apertura.

In the Sentry-Evo the standard seals are magnetic, positioned on the perimeter of the door and similar in concept to those fitted on refrigerators. Once the door is closed, instead of working in compression, it works in extension like a bellows and does not in this way leave the system under tension, making it easier to open.

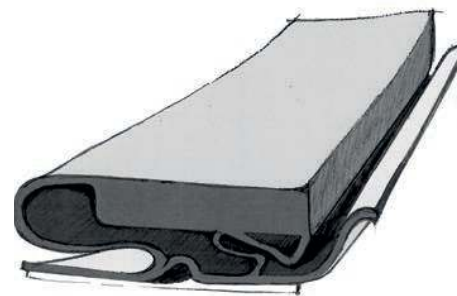

## POWER cylinder

Porta abbiamo messo di serie  
evettati esclusivi Dierre: il New  
-bumping, cilindro modulare,  
alla rottura in mezzera rispetto  
con sbizzo di chiave protetto  
ndo brevettato.

have fitted as standard one of  
ated cylinders: the New Power.  
modular cylinder, twice as  
e centre than a brass cylinder,  
with patented round coupling.

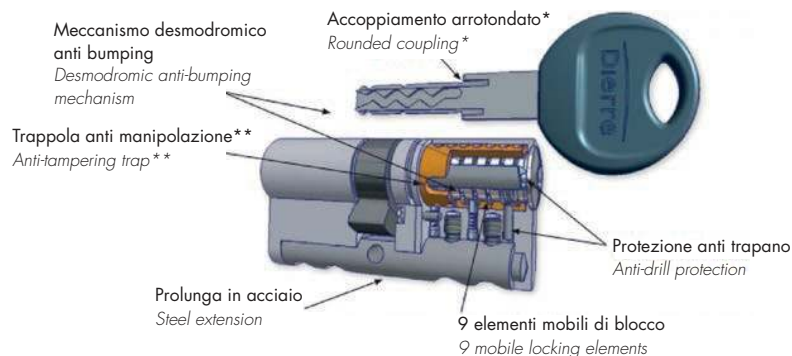

\*Accoppiamento arrotondato. Brevetto di protezione di chiave grezza

\*Rounded coupling Uncut key protection patent

\*\* Trappola anti manipolazione. Meccanismo brevettato

\*\* Anti tampering trap. Patented mechanism

## KEY

di nuova generazione si  
chiave. La Chiave Jack Key  
abile – è una chiave cifrata  
zzata da una forma che  
mobili con l'apertura a scatto  
fornite 2 jack key, 3 chiavi  
a tessera di proprietà per la

lock can also be recognised  
with its unmistakable design - is  
having a shape reminiscent of  
ed snap opening. As standard,  
1 site key plus the ownership  
supplied.



## Rostrì Shild Shild grips

Il rostro della Sentry-Evo è un elemento ottenuto da  
un trafilato in acciaio tagliato su misura e inserito su  
una staffa anch'essa realizzata apposta per resistere  
agli urti. Rispetto ad un rostro classico, il rostro Shild  
viene mandato a fare un trattamento specifico per  
poter garantire la tenuta alla corrosione e agli agenti  
atmosferici.

The grip fitted in the Sentry-Evo is a custom-drawn steel  
item which is mounted on a specially designed shock-  
resistant bracket. Compared to a classic grip, Shild  
undergoes a specific treatment in order to guarantee  
resistance to corrosion and to the weathering agents.



## Deviatore Hook Hook deviator

Il deviatore Hook è stato studiato anche per dare un  
ulteriore apporto estetico alla porta. Tecnicamente è  
ottenuto attraverso uno stampaggio a freddo e poi una  
tranciatura netta. E' stato studiato per garantire che  
la porta chiusa non solo si inserisca perfettamente nel  
telaio, ma che ci si agganci per evitare lo strappo.  
Una volta inserito nel telaio ha un semplice ma  
ingegnoso meccanismo di blocco, che i tradizionali  
metodi per tentare uno scasso non hanno possibilità di  
spostare.

The Hook deviator has also been designed to give the  
door an additional aesthetic touch. Technically, it is  
obtained by cold stamping and a subsequent clean cut.  
It has been designed to ensure that the locked door not  
only perfectly fits into the frame, but also latches onto it  
to prevent it from being wrenched off in the event of a  
break-in attempt. Once inserted into the frame it has a  
simple but smart locking mechanism, which traditional  
break-in attempt prevention methods do not manage to  
displace.



sono disponibili 3 diverse tipologie di serratura, a diverse esigenze. Configurazione più semplice, con un unico cilindro di servizio.

Oltre al cilindro principale ad alta sicurezza, il cilindro di servizio, con due chiavi diverse e il cilindro di servizio. Sentry-Evo Doble ha due cilindri di alta sicurezza, uno principale e uno di servizio, per il quale il cilindro di servizio deve essere chiuso prima di poter aprire in sicurezza quello principale.

*Three different lock types are available in the new Sentry-Evo, which are flexible according to your needs.*

*Sentry-Evo 1 is the simplest configuration, with a single New Power high security cylinder.*

*The Sentry-Evo 4 version has a service cylinder in addition to the New Power high-security master cylinder, with two different independent keys. The Sentry-Evo Doble version has two dependent high-security cylinders, both D-Up, whereby the service cylinder must be closed before the main cylinder can be secured.*



SENTRY-EVO 1



SENTRY-EVO 4



SENTRY-EVO DOBLE

locking System  
ing System



Il cilindro con sistema ad ingranaggi sono fornite con un sistema di sicurezza (trappola) che blocca il carrello e tiene bloccati i cilindri nel caso venga effettuato un attacco sul defender che protegge il cilindro. Nel caso in cui il defender venga estratto e il cilindro si scatta in modo irreversibile bloccando i catenacci in sicurezza e impedendo ai malintenzionati di aprire la serratura.

*Lock cylinders with gear system are supplied with a security system (trap) that blocks the carriage and keeps the lock deadbolts locked in the event of an attack protecting the cylinder. If the defender is removed and the cylinder is cracked, the system is irreversibly triggered, locking the deadbolts and preventing attackers from opening the lock.*

## Piastra Antitrapano

### Drill-proof plate

Per incrementare la sicurezza della serratura abbiamo installato una piastra antitrapano e antieffrazione in acciaio che la protegge dai tentativi di scasso.

*To increase the security of the lock, we have installed a drill-proof and burglar-proof steel plate that protects the lock from break-ins.*



## EXTRA

### Defender D-Fendy PLUS

Per offrire ancora più sicurezza, è disponibile come extra il Defender D-Fendy Plus. Si tratta di un defender di nuova generazione che viene avvitato su una sottoplastra in alluminio fissata sulla porta. La sottoplastra in alluminio permette direttamente l'installazione della mostrina e della maniglia. D-Fendy Plus protegge la porta dai tentativi più banali di spezzamento del cilindro (anti-shock) e dagli scassi con mola o con trapano. Oltre alla non banale comodità di avere sempre l'entrata chiave perfettamente in verticale.

*To offer greater security, the D-Fendy Plus is available as an extra. This is a new generation defender that is screwed onto an aluminium underplate fixed to the door. The aluminium underplate allows the direct installation of the plaque and handles. D-Fendy Plus protects the door from the most trivial attempts to break the cylinder (anti-shock) and from drilling or grinding. In addition to the convenience of always having the keyhole perfectly vertical.*



ip  
/s

re e esteticamente all'avanguardia. Il sistema Fast  
erre in Europa, permette di montare e smontare  
interne in poche, semplici operazioni. Costruite  
mobilitica, le nuove cornici hanno la superficie  
tuito da materiali innovativi, flessibili e ad  
consentono un rapido smontaggio e montaggio,  
Dal punto di vista estetico, la scomparsa di viti  
il materiale di rivestimento e valorizza il design

*A technically and aesthetically forefront product. The Fast-Grip® system, patented by Dierre in Europe, allows you to install and remove the internal panel holding mouldings in a few simple operations. Built according to the motor vehicle technology, the new moldings have a wood surface and the interior consisting of flexible and high resistance innovative materials, which allows swift assembly and disassembly, repeated over several times. From an aesthetic point of view, the material appears neater and the door design is enhanced with screws and caps being no longer present.*



ntino interno la cornice e verificare che  
siderata, ruotare ed agganciare per il  
tto.

*the internal tooth and check for it to be  
ght, turn and clip on to fasten until it snaps it.*

#### SMONTAGGIO

È necessario procedere partendo da un estremo e, sollevando la cornice e facendola contemporaneamente ruotare, staccarla gradualmente dalle graffette fino all'estremo opposto. Procedere con cautela e sempre effettuando dei movimenti rotatori per evitare la rottura della cornice. Le graffette sottostanti oltre a fermare le cornici fermano anche il rivestimento interno. Effettuare il montaggio/smontaggio seguendo il seguente ordine: 1° testata, 2° lato serratura; 3° lato cerniere.

#### DISASSEMBLY

*Start from one end and, by lifting the moulding and making it rotate at the same time, removing it gradually from the clips, up to the opposite end. Carefully carry on always with rotating movements to avoid breaking the moulding. The clips located underneath as well as stopping the mouldings also stop the interior paneling. Carry out the assembly/disassembly following the order: head side 1st, lock side 2nd, hinges side 3rd.*



erre

zionale con una rete  
selezionati, per dare  
consapevolezza di

selezionati e  
scelti nella vendita  
potranno offrire una  
durazione della vostra  
servizio post acquisto.

negozzi di ferramenta  
per la ricambistica e per  
servizi in sicurezza.

invece tecnici  
per la vendita, nella posa  
dei nostri modelli più

vicino a voi sul sito

*Dierre is present in Italy with a widespread network of trusted and selected collaborators, to give those who enter the Diere world the awareness of being always at home.*

*Our Diere Partners, selected and qualified showrooms all over Italy, specialised in the sale and installation of our products and who will be able to offer prompt advice in the configuration of your door and for any necessary after-sale service.*

*Our Diere Key Points are the best qualified hardware shops, support points for spare parts and for the safe duplication of your keys.*

*The Diere Technical Service shops are instead technicians specialised in after-sales service, qualified installation and support of our most technological models.*

*You can find your nearest Diere point on the website [www.dierre.com](http://www.dierre.com)*



Schede tecniche e configurazioni  
*Technical sheets and configurations*

a di chiusura  
diagram

Modello: Sentry-Evo 1  
Tipo serratura: cilindro alta sicurezza  
(lock blocking system)

Modello: Sentry-Evo 1  
Tipo serratura: cilindro alta sicurezza  
(lock blocking system)

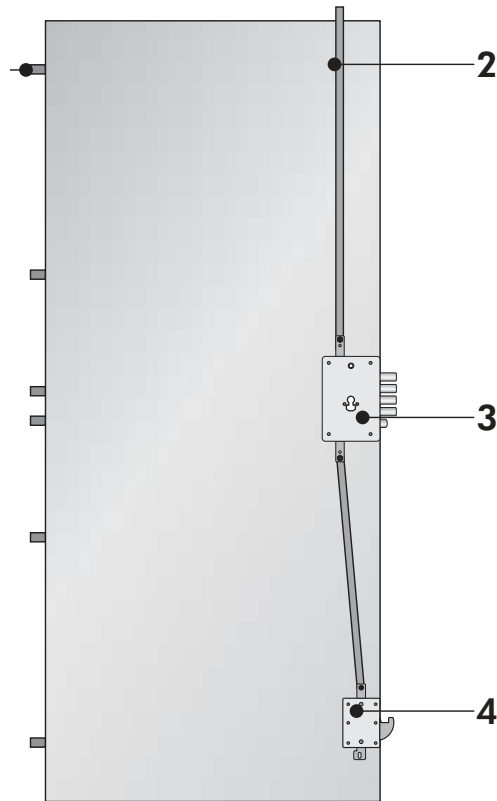

- |                                  |                         |
|----------------------------------|-------------------------|
| 1- Rostri fissi                  | 1- Fixed grips          |
| 2- Asta superiore                | 2- Upper rod            |
| 3- Serratura a cilindro triplice | 3- Triple cylinder lock |
| 4- Deviatore Hook                | 4- Hook deviator        |

Modello: Sentry-Evo Doble  
Tipo serratura: cilindro alta sicurezza  
(lock blocking system)

Modello: Sentry-Evo Doble  
Tipo serratura: cilindro alta sicurezza  
(lock blocking system)

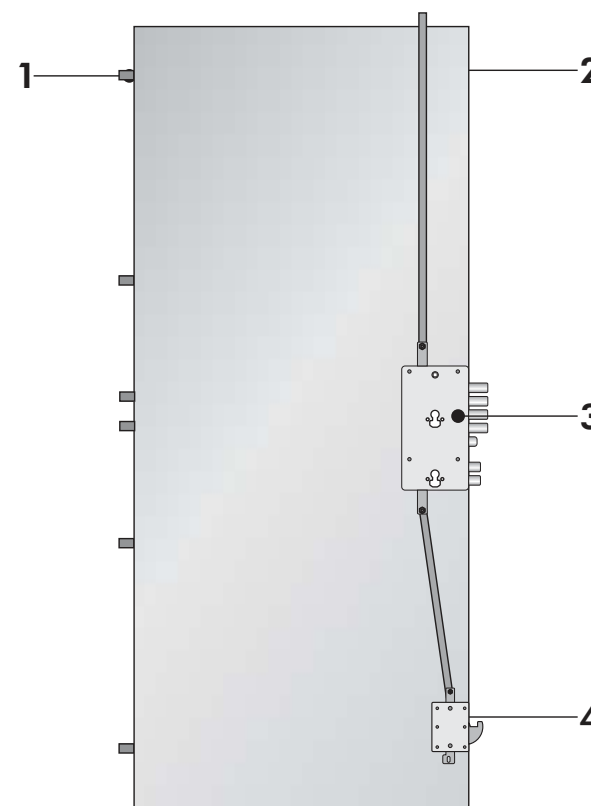

- |  |   |
|--|---|
| 1- N.°6 rostri fissi Shild                               | 1- 6 Shild grips                              |
| 2- Asta superiore  | 2- Upper rod                                  |
| 3- Serratura triplice: doppio cilindro ad alta sicurezza | 3- Triple lock: double high security cylinder |
| 4- Deviatore ad uncino Hook                              | 4- Hook deviator                              |

Modello: Sentry-Evo  
Tipo serratura: cilindro alta sicurezza  
(lock blocking system)

Modello: Sentry-Evo  
Tipo serratura: cilindro alta sicurezza  
(lock blocking system)

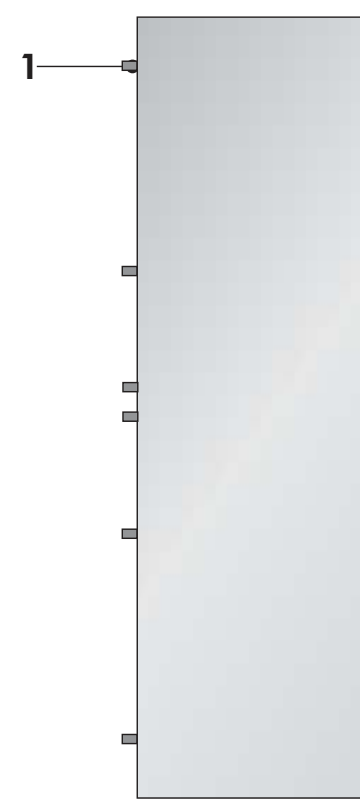

- |   |  |
|---|--|
| 1- N.°6 rostri fissi Shild  | 1- 6 Shild grips   |
| 2- Asta superiore   | 2- Upper rod   |
| 3- Serratura triplice: cilindro superiore ad alta sicurezza; cilindro inferiore di servizio | 3- Triple lock: upper cylinder high security; lower cylinder service |
| 4- Deviatore ad uncino Hook   | 4- Hook deviator   |



SCHEMA RINFORZI VISTI DI LATO  
REINFORCEMENT DIAGRAMS SEEN FROM SIDE

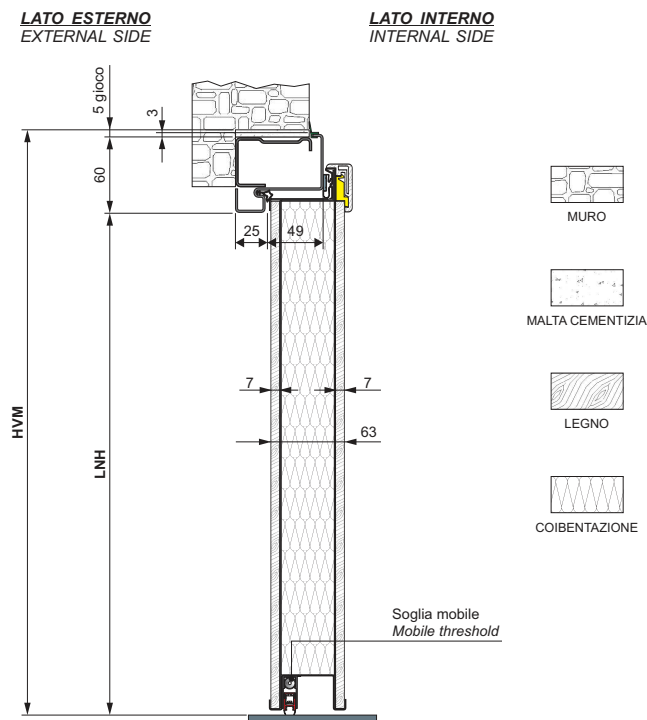

SCHEMA RINFORZI VISTI DALL' ALTO  
REINFORCEMENT DIAGRAMS SEEN FROM ABOVE

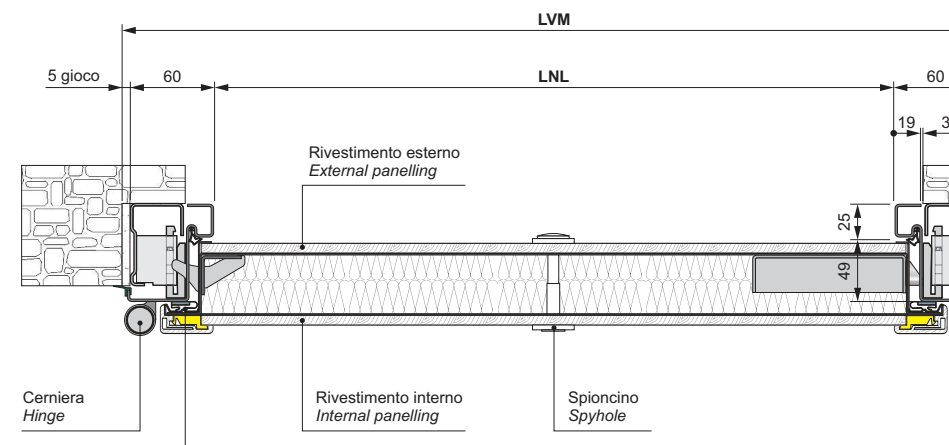

### Caratteristiche principali di serie

#### MISURE DISPONIBILI:

Luce netta larghezza standard	800-850-900
Luce netta altezza standard 1	2000-2050-2100
Luce netta altezza standard 2	1950-1970-1980-2020-2040-2200
Come misura extra si può arrivare fino a 2600*1100	

#### PRESTAZIONI:

Abbattimento acustico	40 dB
Permeabilità all' aria	classe 3
Resistenza al vento	C5
Resistenza effrazione	classe 3
Resistenza alla corrosione	classe 3
Trasmittanza termica	1,3 W/(m <sup>2</sup> x K)

### Main features (as standard)

#### AVAILABLE SIZES:

Standard net width	
Net opening standard height 1	
Net opening standard height 2	1950
Maximum re	

#### PERFORMANCE:

Sound reduction	
Air permeability	
Air resistance	
Burglary resistance	
Corrosion resistance	
Thermal transmittance	

STATALE PER CHIERI 66/15 - 14019 VILLANOVA D'ASTI (AT)

11 - FAX +39 0141 946427 - E-MAIL: info@dierre.it

è stata utilizzata carta naturale di alta qualità che contiene 100% di fibre riciclate, biodegradabile, certificata FSC e a zero emissioni di CO<sub>2</sub> residua. Le emissioni generate per produrre questa carta sono interamente compensate da Carbon Credit acquisiti in favore di iniziative volte a migliorare l'ambiente in grado di assorbire la CO<sub>2</sub> nell'atmosfera.

*This paper has been used for this catalogue, containing 100% recycled, biodegradable, FSC certified and zero-emission fibers thanks to the use of natural CO<sub>2</sub>. The emissions generated to produce this paper are fully compensated by Carbon Credits acquired to finance activities aimed at improving the environment capable of absorbing CO<sub>2</sub> into the atmosphere.*



ELEMENTAL  
CHLORINE  
FREE  
GUARANTEED



In questo contesto estetico in cui le immagini delle porte sono state inserite sono puramente suggestivi e, pertanto, alcuni elementi presenti nelle immagini (ad esempio: cornici, coprifili, accessori) potrebbero non essere disponibili o dover essere oggetto di specifica richiesta in sede di ordine.

*In this aesthetic context the images of the doors have been inserted in are merely inspiring and, therefore, some items in the pictures (such as for example: moulds, accessories) may not be available or be the subject of a specific request when ordering.*

Alcuni colori e finiture presenti in questo catalogo possono subire variazioni. I colori indicati sono puramente indicativi: per la verifica dei colori si rimanda al campionario.

*Some colors and finishes present in this catalogue may undergo variations. The colors indicated are only indicative: for the verification of colours please refer to the sample collection.*

w w w . d i e r r e . c o m

